

Zapojení kotle EP 40 a 49

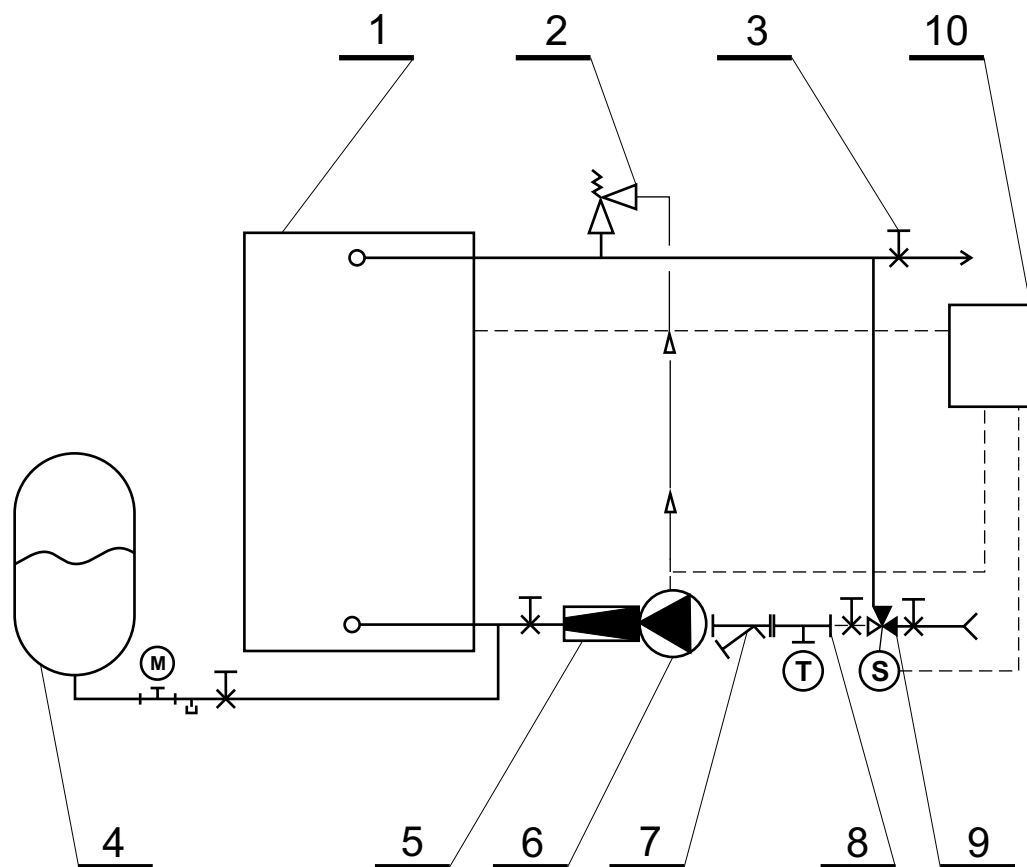

Zapojení kotle EP 40 a 49

1. Kotel Biorobot 15,30
2. Pojistný ventil DN 25 - 190 kPa
3. Kulový kohout (dle dimenze potrubí) - min. DN 25
4. Expanzní nádoba (dle vodního objemu systému) včetně uzavírací a vypouštěcí armatury
5. Zpětná klapka
6. Čerpadlo např. WILO RS 25-4
7. Filtr pevných nečistot
8. "T kus" s teploměrem
9. Třícestný termostatický směšovací ventil, doporučená otevírací teplota 55 - 60°C
10. Regulace krátké smyčky, ovládá SV a čerpadlo

Topný systém je vhodné doplnit o akumulční nádobu s regulací, pro optimalizaci nákladů na vytápění. Další možností je akumulční nádoba s plovoucím zásobníkem pro ohřev TUV.

Pozn: Úpravy zapojení a dimenzí potrubí je vhodné konzultovat dle skutečného stavu strojovny a topného systému.